

Z069022-00010 SH WT ARMATUR EHM ALPHA_400

Produktabbildung

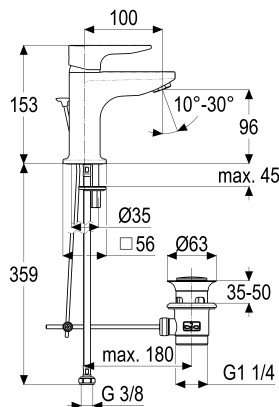

Maßzeichnung



Produktbeschreibung

Waschtischarmatur klein
 chrom
 Flexschläuche 3/8" DIN DVGW
 Strahlregler Durchflussklasse A
 schwenkbar
 mit Ablaufgarnitur 1 1/4"
 mit Befestigungssatz

Ausschreibungstext

Z069022-00010
 Heinrich Schulte
 Waschtischarmatur klein
 alpha_400
 chrom
 Ausladung 100 mm
 Höhe bis Strahlregler 95 mm
 Maximale Höhe 155 mm
 Kartusche 35 mm
 mit Heißwasserbegrenzer
 Werkstoffe nach TrinkwV und UBA
 Hebel Metall
 Flexschläuche 3/8" DIN DVGW
 Strahlregler Durchflussklasse A
 schwenkbar
 für Standmontage
 mit Ablaufgarnitur 1 1/4"
 mit Befestigungssatz

VPE: 1

GTIN: 4020929690225

SCIP: 70ade92f-27d3-422f-b4a6-b9fbabd82992



Explosionszeichnung

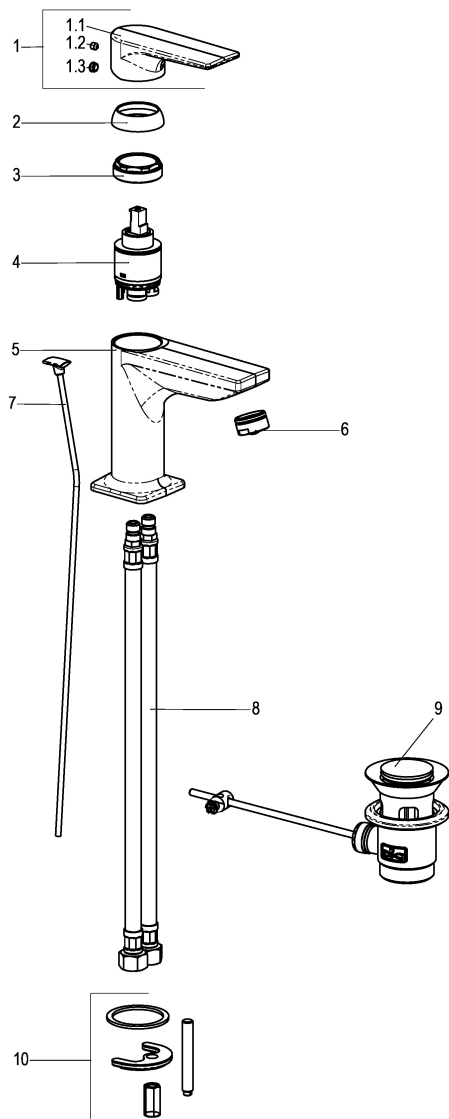

Ersatzteilliste

Pos.	Beschreibung	Artikel-Nr.
01	SH BEDIENUNGSHEBEL ALPHA_400	Z069992-00010
02	SH ROSETTE M37 X 1,5 / D:39,7X12	Z009110-00010
03	SH VERSCHRAUBUNG ZU SERIE 62	Z009111-00000
04	SH KARTUSCHE FÜR NORMALDRUCK	Z009201-00000
06	SH SSR SCHWENKSTRAHLREGLER KL. A	Z013959-00010
07	SH ZUGSTANGE MIT KNOPF	Z009187-00010
08	SH FLEXSCHLAUCH M10 X 1 - 3/8"	Z009143-00000
09	SH ABLAUFGARNITUR KOMPLETT	Z001128-00010
10	SH BEFESTIGUNGSSATZ M8 x 57MM	Z000606-00000

Optionales Zubehör

Beschreibung	Artikel-Nr.
SH THERMOSTAT-ECKVENTIL ALPHA_300	Z055567-00010

Durchflussdiagramm

