

Z059125-00010 SH WT EHM ALPHA_300 SEITENGST.

Produktabbildung

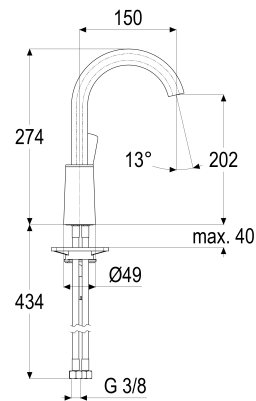

Maßzeichnung



Produktbeschreibung

Waschtischarmatur
 chrom
 Flexschläuche 3/8" DIN DVGW
 Strahlregler 7 l/min
 Caché, Antikalk
 Geräuschprüfzeichen PA-IX 7261/IO
 seitengesteuert
 ohne Ablaufgarnitur
 mit Befestigungssatz

Ausschreibungstext

Z059125-00010
 Heinrich Schulte
 Waschtischarmatur
 alpha_300
 chrom
 Ausladung 150 mm
 Höhe bis Strahlregler 205 mm
 Maximale Höhe 275 mm
 Kartusche 35 mm
 mit Heißwasserbegrenzer
 Auslauf schwenkbar
 Werkstoffe nach TrinkwV und UBA
 Hebel Metall
 Flexschläuche 3/8" DIN DVGW
 Strahlregler 7 l/min
 Caché, Antikalk
 Geräuschprüfzeichen PA-IX 7261/IO
 für Standmontage
 seitengesteuert
 ohne Ablaufgarnitur
 mit Befestigungssatz

VPE: 1

GTIN: 4020929591256

SCIP: a066a915-4467-4510-8e72-38cf3cdaaef0



Explosionszeichnung

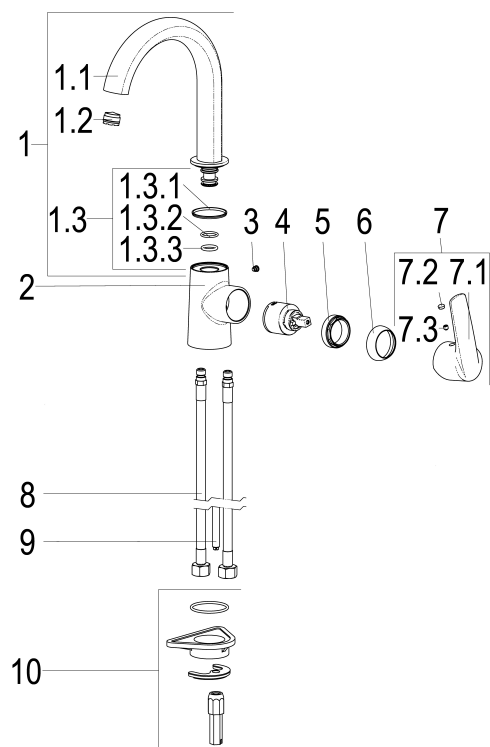

Ersatzteilliste

Pos.	Beschreibung	Artikel-Nr.
01	SH AUSLAUF FÜR EHM WASCHTISCHARM.	Z013077-00010
03	SH ANSCHLAGSCHRAUBE	Z000235-00000
04	SH KARTUSCHE FÜR NORMALDRUCK	Z009200-00000
05	SH VERSCHRAUBUNG ZU SERIE 62	Z009111-00000
06	SH ROSETTE M37 X 1,5 / D:39,7X12	Z009110-00010
07	SH BEDIENUNGSHEBEL ALPHA_300	Z059990-00010
08	SH FLEXSCHLAUCH M10 X 1 - 3/8"	Z009141-00000
09	SH GEWINDESTANGE M8 X 130	Z009072-00000
10	SH SCHNELLVERSCHRAUBUNG KOMPLETT	Z009295-00000

Optionales Zubehör

Beschreibung	Artikel-Nr.
SH ABLAUFGARNITUR KOMPLETT	Z001126-00010

Durchflussdiagramm

