

Z057510-00010 SH WANNENEINLAUF ALPHA-LINE_500

Produktabbildung

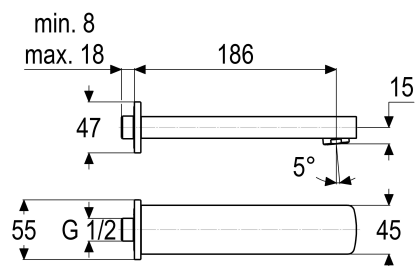

Maßzeichnung



Produktbeschreibung

Wanneneinlauf
 chrom
 Strahlregler Durchflussklasse B
 mit variabler Wandanschlusstiefe

Ausschreibungstext

Z057510-00010
 Heinrich Schulte
 Wanneneinlauf
 alpha-line_500
 chrom
 Ausladung 185 mm
 Werkstoffe nach TrinkwV und UBA
 Strahlregler Durchflussklasse B
 für Wandmontage
 mit variabler Wandanschlusstiefe

VPE: 1
 GTIN: 4020929202718



Explosionszeichnung

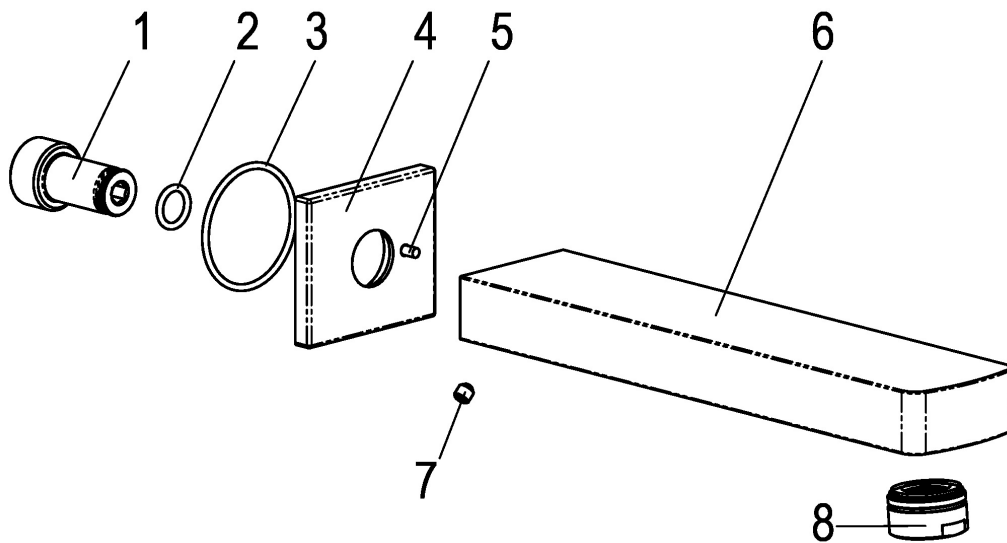

Ersatzteilliste

Pos. Beschreibung
08 SH LUFTSPRUDLER

Artikel-Nr.
Z013980-00010

Durchflussdiagramm

