

5

D

**Technische Daten**

Fließdruck min.: 1 bar, empfohlen 2 – 4 bar  
 Betriebsdruck (Ruhedruck) max. 10 bar  
 Temperatur Warmwassereingang max. 90 °C  
 Empfohlen (Energieeinsparung) 65 °C

**Achtung!**

Rohrleitungssystem vor und nach der Installation gründlich spülen (DIN 1988/DIN EN 806 beachten)! Höhere Druckunterschiede zwischen Kalt- und Warmwasser sind zu vermeiden.

Das Gegengewinde an welchem unsere Produkte angeschlossen werden, muss lehrenhaltig sein. Rohrgewinde müssen die DIN ISO 228 und DIN EN 10226 erfüllen.

Die Trinkwasserinstallation ist mit zugelassenem Leckagedetektor nach DVGW VP 638 abzuschließen.

Allgemein anerkannte Regeln der Technik sind einzuhalten. Garantieleistung nur bei Beachtung dieser Anleitung!

Technische Änderungen vorbehalten.

F

**Caractéristiques techniques**

Pression dynamique min. 1 bar  
 recommandée 2 – 4 bar  
 Pression de service (pression statique) max. 10 bar  
 Température de l'arrivée d'eau chaude max. 90 °C  
 Recommandée (économie d'énergie) 65 °C

**Attention!**

Bien rincer les canalisations avant et après l'installation (respecter la norme EN 806)! Éviter les différences importantes de pression entre l'eau chaude et l'eau froide.

Le fil d'accouplement sur lequel nos produits doivent être connectés a être étalonné. Filetages de tuyauterie doivent respecter la norme ISO 228 et EN 10226.

Le système d'eau potable doit être protégé par un détecteur de fuite approuvé.

Les règles de la technique admises d'une manière générale doivent être respectées. La garantie ne peut être utilisée que si les présentes instructions sont respectées!

Sous réserve de modifications techniques.

NL

**Technische gegevens**

Minimum leidingdruk: 1 bar  
 Aanbevolen : 2- 4 bar  
 Werkdruk (statische druk): max. 10 bar  
 Max. temperatuur warmwateringang 90 °C  
 Aanbevolen (energiebesparing) 65 °C

**Attentie!**

Leidingen vóór en na het installeren grondig spoelen (EN 806 in acht nemen). Voorkom hoge drukverschillen tussen de koud- en warmwaterleidingen.

De tegendraad die op onze producten moet worden aangesloten, moet gekalibreerd zijn. De aan te sluiten Schroefdraad moet voldoen aan de norm ISO 228 en EN 10226.

Het drinkwater systeem moet worden beschermd door een erkende lek detector.

Algemeen geldende technische richtlijnen moeten worden opgevolgd. De garantie geldt als de aanwijzingen in deze handleiding in acht worden genomen.

Technische wijzigingen voorbehouden.

F

**Conseils pour l'entretien**

Chère cliente, cher client,

nous souhaitons que votre robinetterie vous donne satisfaction le plus longtemps possible. Nous vous prions pour cela suivre nos consignes d'entretien. Des éventuels dommages de revêtements ou de matériaux consécutifs à un entretien inapproprié ne seront pas couverts par notre garantie.

Pour le nettoyage, n'utilisez pas d'éponge abrasive ni de poudre à récurer. Nous déconseillons également les produits nettoyants contenant des solvants ou desm acides, ainsi que les produits antitartre ou anti-calcaire, les produits nettoyants à base de vinaigre et les produits à base d'acide acétique. Ces produits peuvent attaquer, ternir ou rayer votre robinetterie. Dans la mesure où la composition de ces produits est souvent modifiée par le fabricant, nous ne pouvons formuler aucune recommandation quant à un entretien sans agression du produit.

Nettoyez la robinetterie seulement avec un peu de savon et un chiffon humide. Rincez ensuite à l'eau claire et essuyez. Vous éviterez les taches de calcaire en essuyant la robinetterie après chaque utilisation.

NL

**Onderhoudstips**

Geachte klant,

wij willen graag dat u lang plezier hebt van uw producten en willen u middels onderstaande onderhoudstips daarbij helpen. Helaas vallen beschadigingen aan het oppervlak en materiaal die het gevolg zijn van verkeerde behandeling niet onder onze garantievoorwaarden.

Gebruik voor het schoonmaken geen schurende sponzen of schurende reinigingsmiddelen. Schoonmaakmiddelen die een oplosmiddel of een zuur bevatten, raden wij u af, evenals kalkverwijderaars, huis-houdazijn en schoonmaakmiddelen met azijnzuur. Al die middelen tasten het oppervlak aan. Uw armatuur kan er mat van worden en er komen krassen op. De samenstelling van de normaal verkrijgbare schoonmaakmiddelen wijzigt voortdurend, wij kunnen er niet voor instaan dat onze armaturen er mooi van blijven.

Ons advies is dan ook om het product alleen te reinigen met wat zeep en een vochtige doek. Daarna dient het product met wat water te worden afgespoeld en met een droge doek te worden afgedroogd. Kalkvlekken kunt u voorkomen door de armatuur na gebruik telkens af te drogen.

GB

**Technical Data**

Flow pressure min.: 1 bar  
 recommended : 2 – 4 bar  
 Operating pressure (static pressure): max. 10 bar  
 Max. temperature at hot water supply 90 °C  
 Recommended (energy saving) 65 °C

**Important!**

Flush pipes thoroughly before and after installation (observe EN 806). Avoid major pressure differences between hot and cold water.

The counter thread, our products are connected to, must be true to gauge. Pipe threads must meet the ISO 228 and EN 10226.

The drinking water installation must be secured with an approved leakage protection system.

Established trade practices must be observed. Warranty is subject to compliance with these instructions.

The right to make technical modifications is reserved.



- D **Montageanleitung und Pflegeanleitung**
- GB **Assembly instruction and care instruction**
- F **Instructions d'installation et conseils pour l'entretien**
- NL **Montagehandleiding en onderhoudstips**

[www.heinrichschulte.com](http://www.heinrichschulte.com)

Z058001-1-M0000

06.2021

water in motion

heinrichschulte

heinrichschulte



Heinrich Schulte GmbH & Co. KG

Grünlandweg 11

58640 Iserlohn

GERMANY

Tel. + 49 2371 9090-32

Fax + 49 2371 9090-98

Kundendienst@heinrichschulte.com

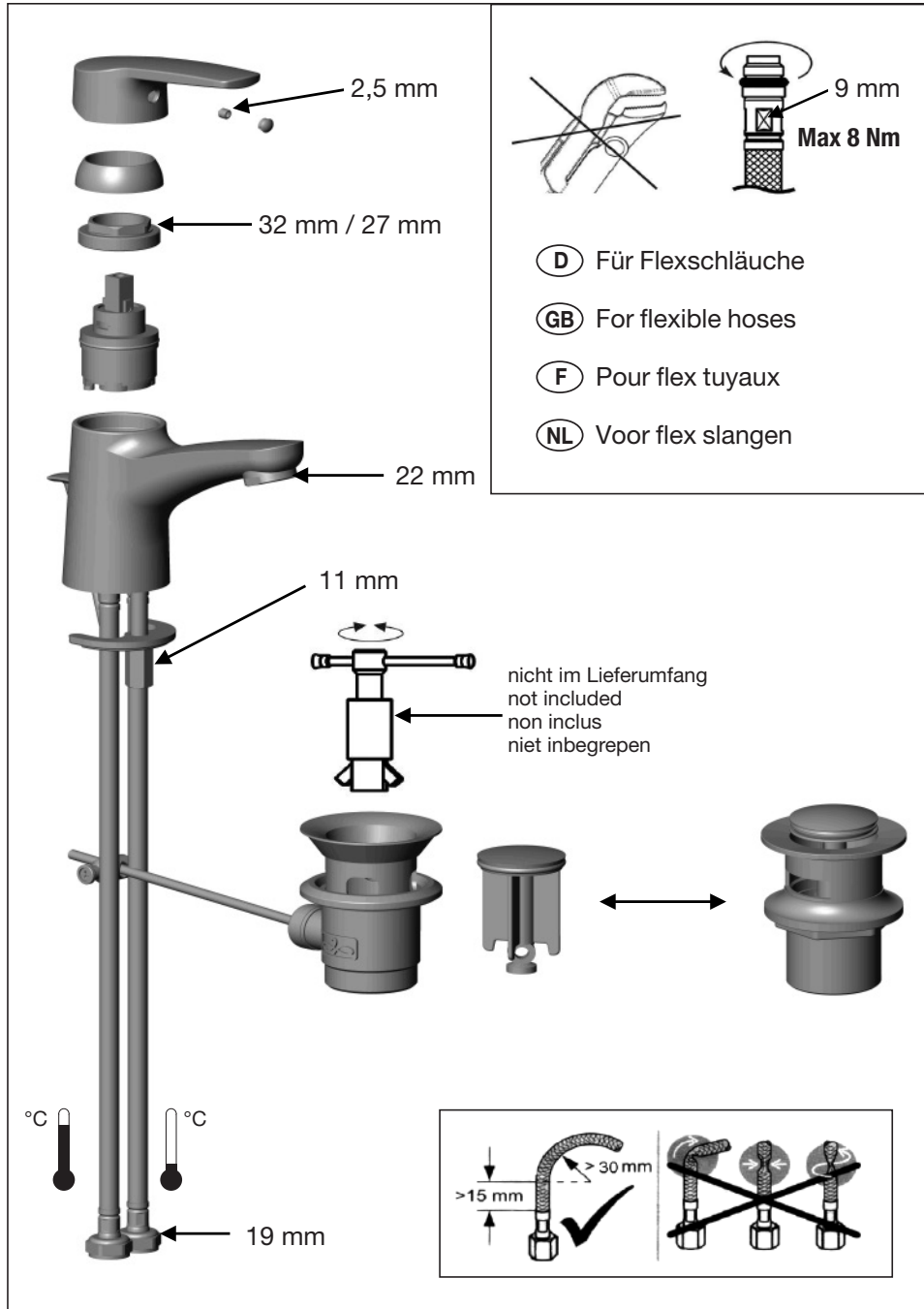

Technische Änderungen vorbehalten.

Technical changes reserved.



Sous réserve de modifications techniques.

Technische wijzigingen voorbehouden.

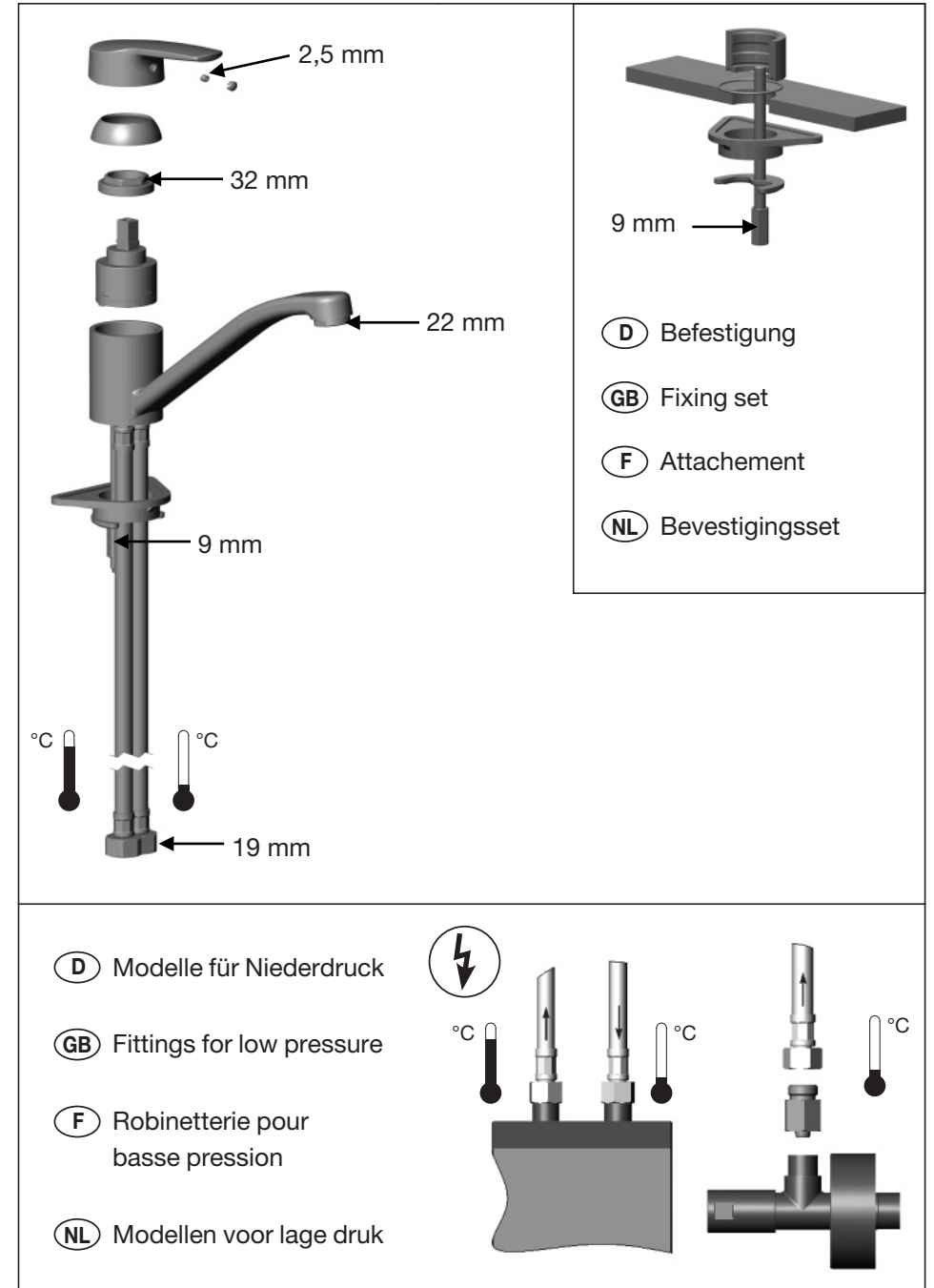

Sous réserve de modifications techniques.

Technische wijzigingen voorbehouden.