

4

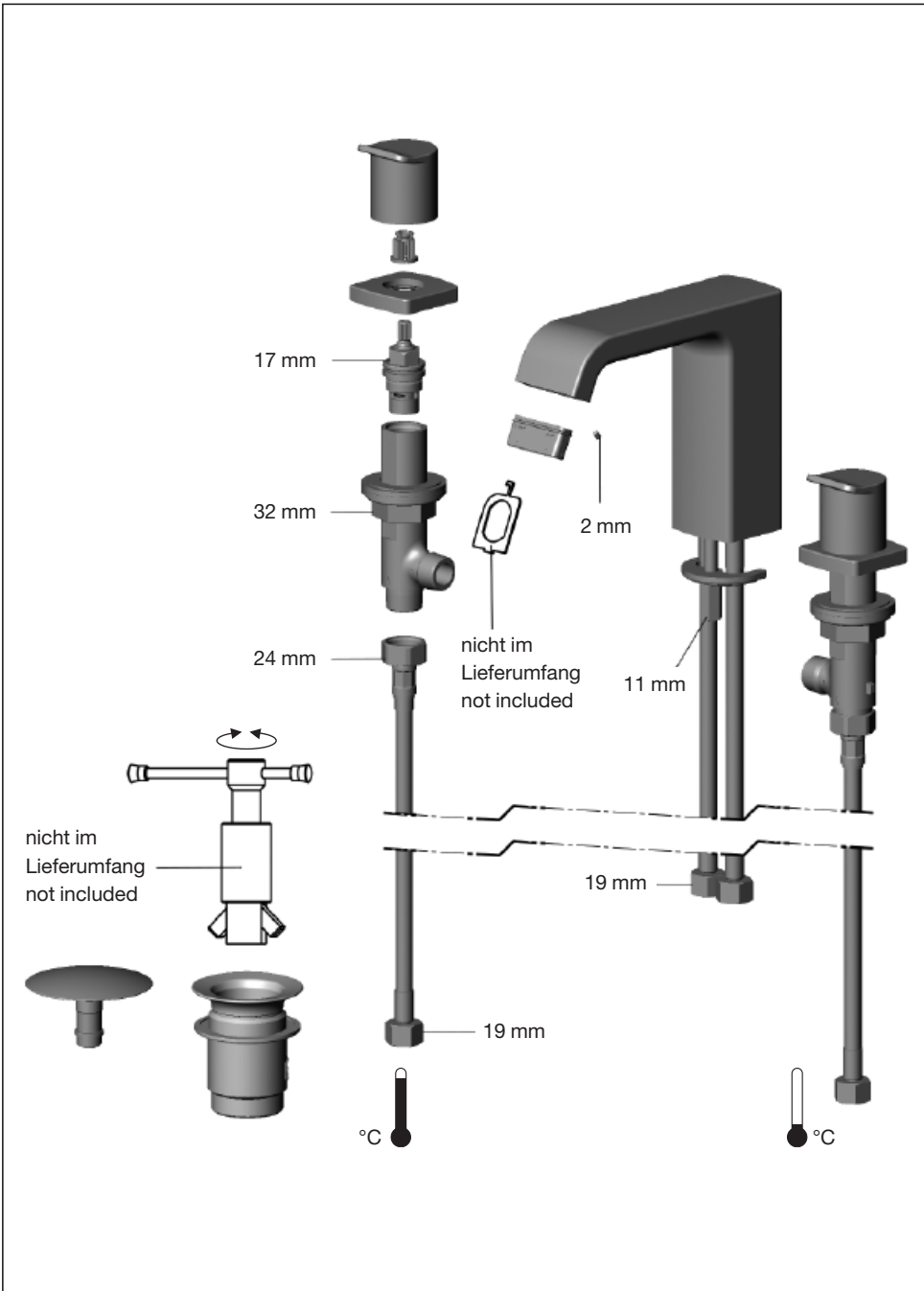

Technische Änderungen vorbehalten.

Technical changes reserved.

2

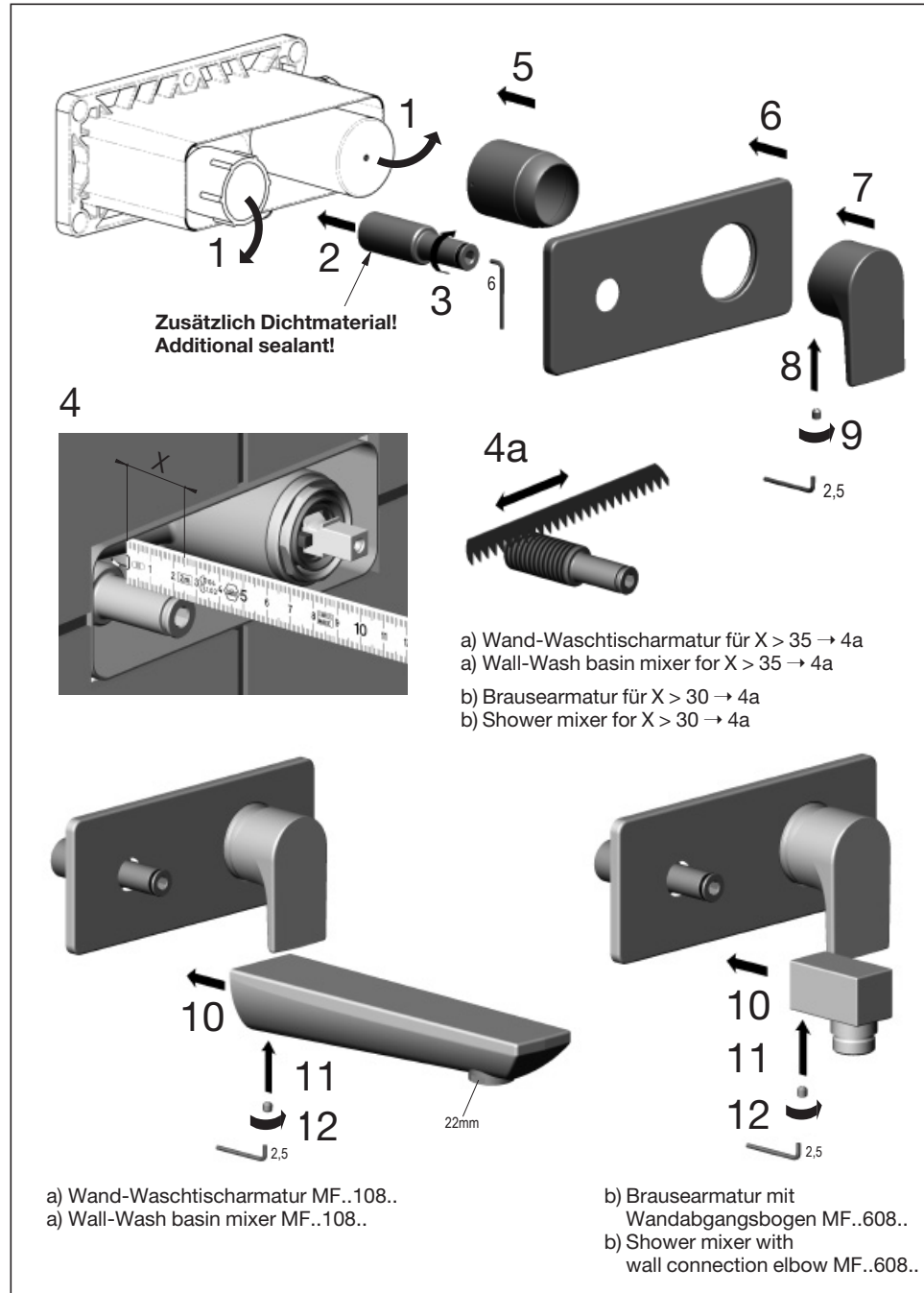

Technische Änderungen vorbehalten.

Technical changes reserved.



Heinrich Schulte GmbH & Co. KG  
Grünlandweg 11  
58640 Iserlohn  
GERMANY  
Tel. + 49 2371 9090-32  
Fax + 49 2371 9090-98  
kundendienst@heinrichschulte.com

www.manufaktur-heinrichschulte.com

MF99902-M0000

05.2019



Montageanleitung  
Assembly instruction

water in motion



heinrichschulte  
Manufaktur

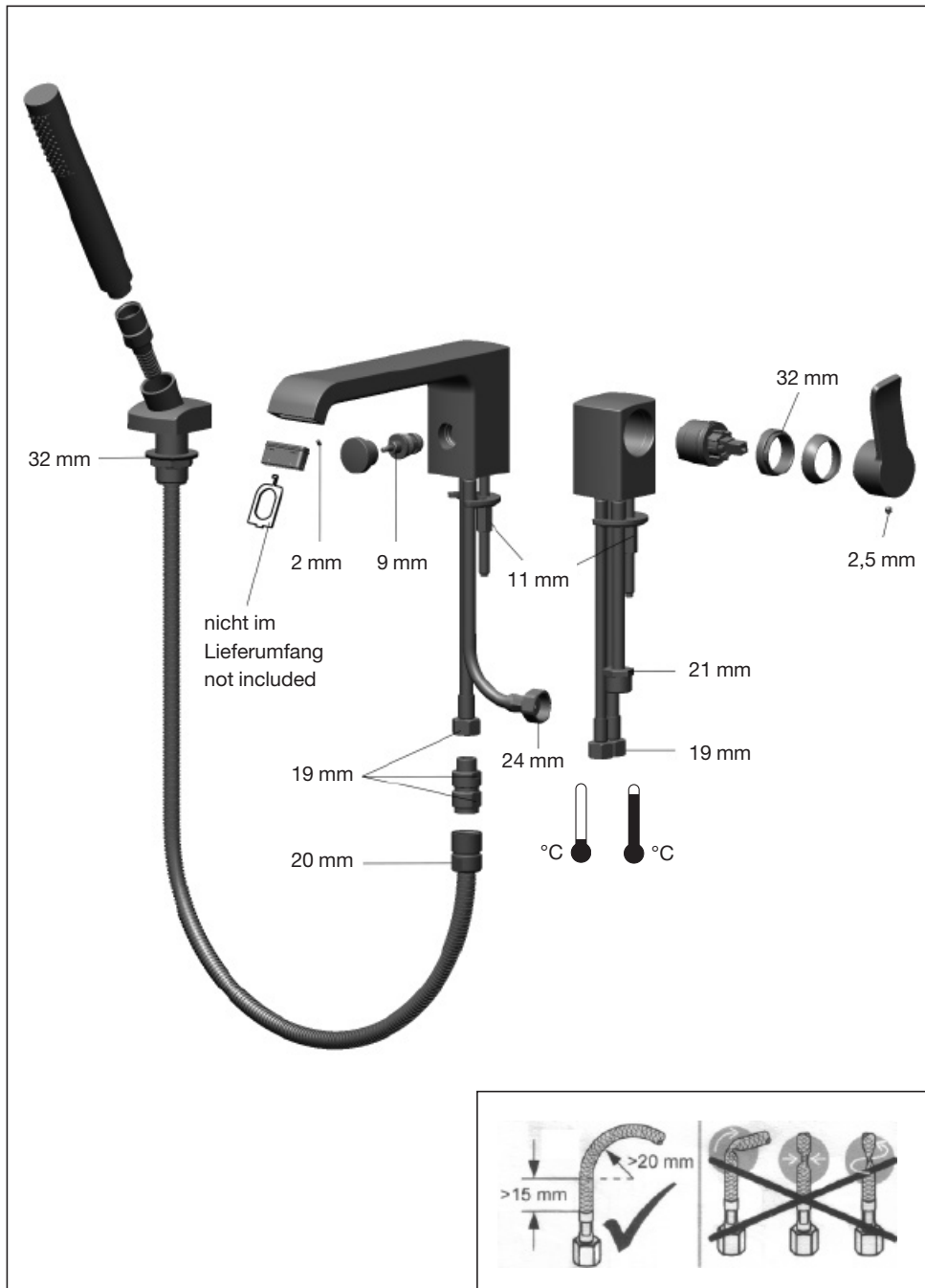

Technische Änderungen vorbehalten.

Technical changes reserved.

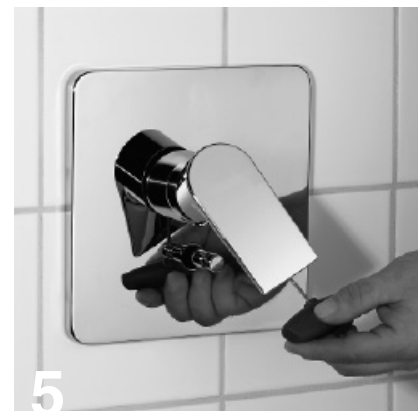
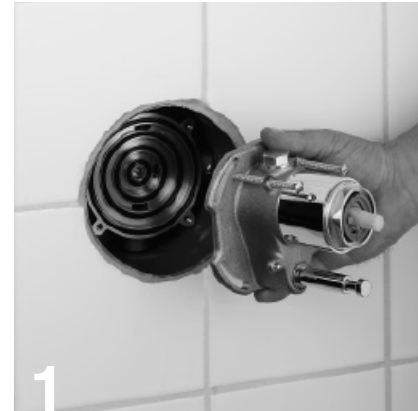
**Tec-box Montage mit Einbauset  
Z051485-00000**

Technische Änderungen vorbehalten.

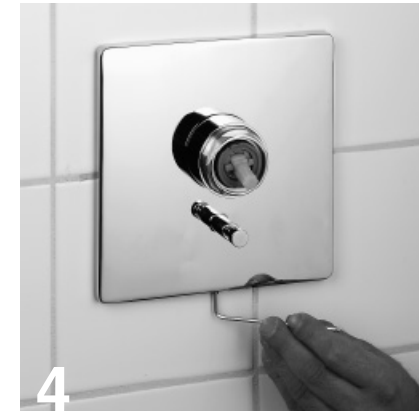
**Tec-box assembly with installation kit  
Z051485-00000**

Technische Änderungen vorbehalten.

1. Montage des Steuerkörpers (Bsp. mit 44 mm Kartusche). Dabei muss sichergestellt werden, dass die 4 O-Ringe des Einbausets in ihrer Nut verbleiben. Befestigungsschrauben M5x16 noch nicht festziehen.
2. Steuereinheit ausrichten (dazu können die Befestigungsschrauben des Rosettenträgers als Auflage für die Wasserwaage verwendet werden) und festziehen. Wasserzufuhr öffnen und Steuereinheit auf Funktion und Dichtheit prüfen.

1. Assembly of the control body (e.g. with 44mm cartridge). It must be ensured that the 4 o-rings remain in their groove of the concealed body. Don't tighten the screws M5x16 yet.
2. Align control body (for this purpose the screws of the rosette carrier can be used as a support for the level) and tighten it. Open water supply and test the function and tightness of the control body.

3. Verschraubung des Rosentträgers. Für flache Einbautiefen (69 bis 79 mm) müssen die Schrauben um 15 mm gekürzt werden.
4. Aufstecken der Rosette und mit Gewindestift fixieren.
5. Aufstecken des Mischerhebels und Fixierung mit Gewindestift.
6. Fertigbauset komplett montiert.

3. Screwing of the rosette carrier. For flat installation depths (69 to 79 mm) the screws have to be shortened about 15 mm.
4. Attach the rosette and fix it with a grub screw.
5. Attach the operating lever and fix it with a grub screw.
6. Finishing set is completely assembled.

**Kartuscheneinstellung / Cartridge adjustment**

Kartusche/cartridge (44 mm)  
Art.-Nr. 00070

Kartusche/cartridge (35 mm)  
Art.-Nr. 09200 + 09201 + 09203



Technische Änderungen vorbehalten.

Technical changes reserved.